



Minstrel



La Technologie au Coeur de l'Homme



Simplicité et Sécurité avec ARJO...

Que ce soit dans les grands hôpitaux ou dans des petites maisons de retraite, les soignants doivent chaque jour faire face aux risques de lombalgies et de traumatismes causés par les transferts et les manutentions manuelles de patients. Devant l'ampleur de ce problème et des coûts associés, les soignants ont besoin d'une solution efficace. Les équipements de transfert de patients ARJO sont largement reconnus comme étant les plus appropriés pour répondre à ces exigences. Ils sont faciles à maîtriser, simples à utiliser et offrent un confort maximal au patient.

Le *Minstrel* allie la technologie classique du lève-malade aux toutes dernières normes en matière de sécurité, sûreté et confort pour le patient et le soignant. Incorporant un harnais pour soutenir confortablement la tête et corps du patient, le *Minstrel* à hauteur variable électrique permet aux soignants d'accorder toute leur attention pendant la levée. Il existe à tout moment un contact rassurant et constant entre le patient et le soignant.

Conçu pour être utilisé dans les petits établissements ou à domicile, le *Minstrel* est très compact et soulève en sécurité un patient pesant jusqu'à 160 kg. Grâce à leur gros diamètre, les roues à faible friction facilitent le transfert et les manœuvres dans les espaces réduits.

Une solution classique à des problèmes traditionnels...

Que ce soit la levée d'un patient qui est tombé ou le transfert du lit dans son fauteuil habituel, le *Minstrel* constitue une solution classique et polyvalente aux nombreux problèmes généraux de levée. En raison de la rapidité et de la régularité de l'action de levée, le patient éprouve un sentiment de sécurité et de sûreté, tandis que le soignant est en mesure de garder une bonne position du corps et d'éviter les traumatismes dorsaux.





1. L'une des tâches la plus dangereuse pour les soignants est le transfert d'un patient tombé au sol. Cela peut arriver la nuit lorsque le personnel est réduit, ce qui fait que le soignant doit exécuter la levée à lui seul. Avec le *Minstrel*, un seul soignant est en mesure d'exécuter cette tâche en toute sécurité et dans le confort, sans avoir à faire asseoir le patient avant d'accéder au lit.



2. Une fois relevé, le patient peut alors être transféré en douceur et en toute sécurité grâce aux poignées ergonomiques et aux roues ultra maniables.

3. Commandé par une simple pédale, le châssis du *Minstrel* peut facilement être réglé pour pouvoir s'approcher du patient, et permet de manœuvrer l'appareil pour accéder autour de grands fauteuils, de fauteuils roulants, lits et chaises percées. Après une chute du patient, le soignant peut le ramener dans son lit avec un maximum de confort.

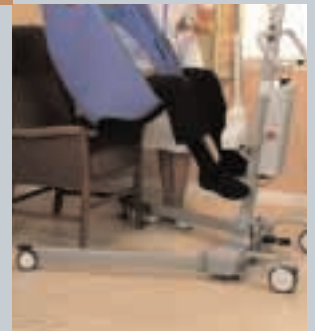

4. Le *Minstrel* est également disponible avec un pese-personne en option, ce qui permet au soignant de peser rapidement le patient tout en effectuant le transfert. La combinaison de ces deux tâches réduit non seulement la manutention manuelle, mais facilite aussi la qualité des soins apportés au patient.





FM 21964
ISO 9001 • BS 5750 Part 1 • EN 29001
ARJO Ltd. St. Catherine Street, Gloucester, UK.

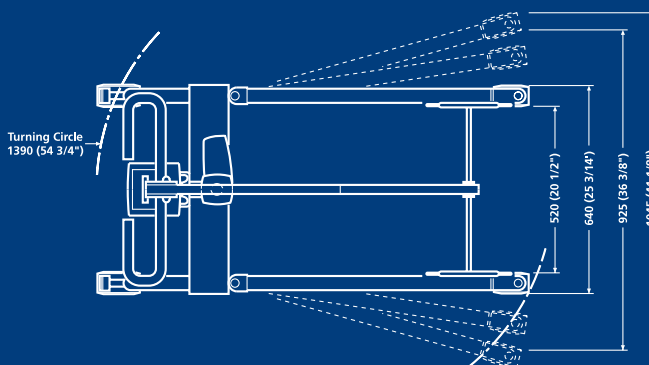
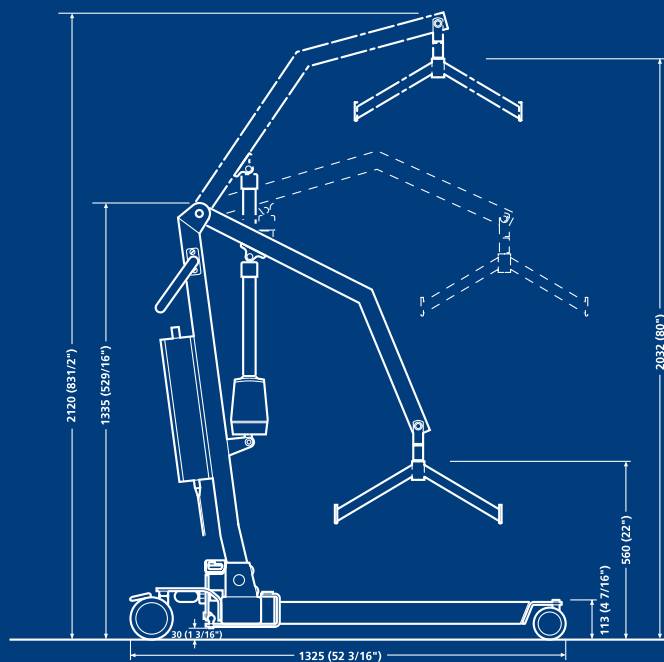

Nous vous rappelons et vous avertissons que seules les pièces conçues et réalisées par ARJO, qui ont été spécialement fabriquées pour un usage précis, doivent être utilisées sur des équipements ou appareils fabriqués par la société ARJO : ceci afin d'éviter tout risque de blessure pouvant provenir de l'utilisation de pièces inadéquates. Les conditions de ventes ARJO prévoient des clauses spécifiques qui confirment que le fournisseur du produit ne pourra être tenu responsable en cas de problèmes.

Notre objectif est de poursuivre le développement de nos produits, nous nous réservons ainsi le droit de modifier certaines données techniques sans préavis.

La technologie au Cœur de l'Homme

ARJO EQUIPEMENTS HOSPITALIERS
45 avenue de l'Europe, Eurocit BP 133
59436 RONCQ Cedex, FRANCE
Tél. 03 20 28 13 13. Fax: 03 20 28 13 14
E-mail: info@arjo.fr
www.arjo.com

ARJO HOSPITAL EQUIPMENT SA
Ternesselei 248
2160 Wommelgem, BELGIQUE
Tél. 03 353 91 00. Fax: 03 353 91 01
E-mail: info@arjo.be
www.arjo.com

ARJO / Gestion Techno-Médic
6900 Ave. Choquette, Saint-Hyacinth,
Québec J2S 8L1, CANADA
Sans frais: 1-800-665-4831
Fax: 905-238-7881
www.arjo.com

